

ANTARES 25 C
ANTARES 30 C
ANTARES PLUS 35C

Antares

*Kondensacyjny kocioł gazowy o
wysokiej wydajności
ze szczelną komorą*

Komfortowe rozwiązania

ANTARES

Wysokowydajne kotły kondensacyjne | 2024

+ INTELIGENTNY

+ ZAAWANSOWANY

+ CICHY

NAJWYŻSZY POZIOM



**INNOWACYJNY
DESIGN**

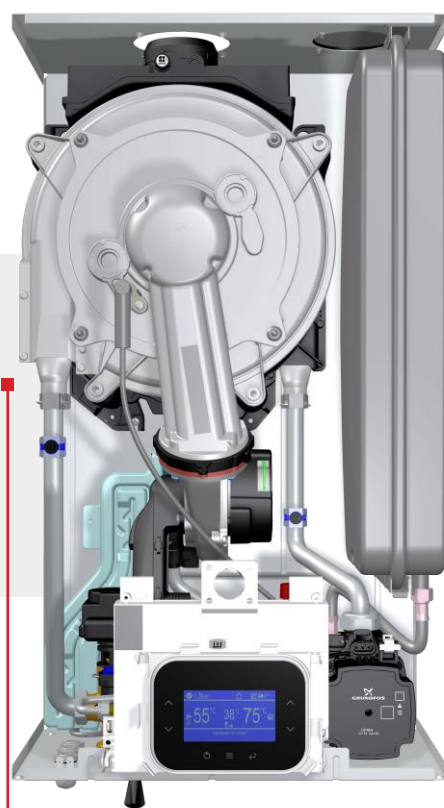

**NIEZAWODNY
PALNIK Z
WŁÓKNEM
CERAMICZNYM**

Kocioł kondensacyjny Antares, w przeciwieństwie do tradycyjnych kotłów, odzyskuje ciepło poprzez kondensację pary wodnej zawartej w spalinach oznacza to, że przy tej samej ilości wyprodukowanego ciepła zużywa mniej gazu, a spaliny zawierają również mniej substancji niebezpiecznych dla środowiska. Użyte materiały i systemy kontroli, z którymi

Jego wyposażenie zapewnia bezpieczeństwo, wysoki poziom komfortu i oszczędność energii, dzięki czemu można cieszyć się zaletami niezależnego ogrzewania.

Antares

NAJWYŻSZY POZIOM



MODULACJA DO 1:21



25 kW - 30 kW - 35 kW



CWU / CO



DO 20 L/MIN



NACZYNIĘ WZBIORCZE 10 L



POMPA GTUNDFOS Erp



ADAPTACYJNY ZAWÓR, GAZ ZIEMNY / LPG / WODÓR



WIELOFUNKCYJNY WYŚWIETLACZ DOTYKOWY



KLASA
NOx 6



WI-FI



WOLNY
OD
PLASTIKU



APLIKACJA
BIASI

Antares

Dostępny w wersjach dwufunkcyjnych do ogrzewania i produkcji ciepłej wody użytkowej, Antares ma pełny zakres mocy grzewczej - modele **25, 30 i 35 kW** - wszystkie o bardzo kompaktowych wymiarach.

Wysoka wydajność dzięki innowacyjnemu wymiennikowi ciepła z włókna ceramicznego CERAMAT®, zaprojektowanemu w celu zapewnienia wysokiej wydajności bez degradacji w czasie.
Łatwy w użyciu dzięki cyfrowemu panelowi sterowania z dużym wyświetlaczem, zaprojektowanym tak, aby komunikować się z użytkownikiem w łatwy i wygodny sposób.

Wymiary

700 x 400 x 300 mm

Ulgi i zachęty podatkowe

Antares posiada **klasę energetyczną A** i **klasę energetyczną A+**, innymi słowy najwyższy poziom efektywności energetycznej osiągalny dla kotła.

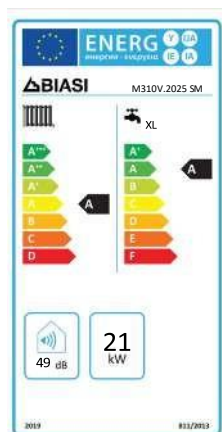

Najbardziej wydajny kocioł na rynku dzięki modułacji 1:21



Jeden model odpowiedni do wszystkich sytuacji

Nawet w najbardziej ekstremalnych przypadkach, gdy do ogrzewania pomieszczeń wymagana jest bardzo niska moc, a jednocześnie duża ilość ciepłej wody użytkowej

Modulacja kotła to zdolność do generowania mniej lub bardziej intensywnego płomienia palnika. Współczynnik modułacji wskazuje zatem stosunek między maksymalną i minimalną mocą, jaką może wytworzyć palnik. W przypadku Antares maksymalna moc jest ponad 20 razy większa od minimalnej. Dzięki wysokiemu zakresowi modułacji (1/21), Antares jest wszechstronnym kotłem, który gwarantuje:

- Wysoka wydajność energetyczna
- Wysoka wydajność ciepłej wody użytkowej na poziomie 20 l/min przy różnicy temperatur 25°
Dodatkowo, niska moc ciągła zapewnia cichą pracę i dłuższą żywotność kotła.



Gotowy na wodór

W trosce o ciągłe zaangażowanie w ochronę środowiska

Wśród alternatyw dla tradycyjnych paliw, wykorzystanie wodoru wyłania się jako obiecujące rozwiązanie; spalanie wodoru może uwalniać do atmosfery jedynie parę wodną i minimalne ilości tlenków azotu: jest to ogromna zaleta z ekologicznego punktu widzenia. Ponadto istniejąca infrastruktura, taka jak sieć transportu i dystrybucji metanu we Włoszech, może już transportować mieszaniny metanu i wodoru o stężeniu 20% objętościowo. Instalacja kotła Hydrogen Ready 20% oznacza przygotowanie się na przyszłość mniej zależną od metanu.

Istnieją dwie korzyści dla konsumentów, którzy wybiorą kocioł Hydrogen Ready 20%:

- Inwestowanie w urządzenie, które może mieć żywotność ponad 20 lat z technologią, która jest gotowa na przyszłe zmiany w branży bez konieczności wymiany zaworów
- Inwestycja w zaawansowane technologicznie urządzenie zgodne z najbardziej zaawansowanymi rozwiązaniami w zakresie zrównoważonego zarządzania energią.



Adaptacyjna technologia gazowa

Mniejsze zużycie, większa wydajność, mniejsze emisje

Innowacyjna technologia Adaptive Gas, w którą wyposażony jest Antares, pozwala na całkowicie autonomiczne dostosowanie kotłów do różnych rodzajów i jakości gazu. Oprócz wykrywania płomienia, elektroda wykrywa również charakterystykę gazu i automatycznie dostosowuje parametry spalania w celu utrzymania najwyższego poziomu wydajności, co skutkuje zmniejszeniem zużycia i emisji w porównaniu z tradycyjnymi systemami sterowania. System Adaptive Gas sprawia, że kocioł jest gotowy do pracy z każdym rodzajem gazu bez konieczności wymiany osprzętu.

Antares

KOTŁY KONDENSACYJNE

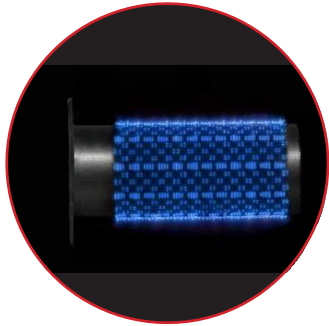

**Palnik ze stali
nierdzewnej, wstępnie
zmieszany**

**Zbiornik wyrównawczy
10L**

**Mieszacz z tłumikiem
Powietrze/gaz**



Klapy dymowe (CLAPET)

Syfon kondensatu

**Stalowa rama
wytłoczona jako
monokok**

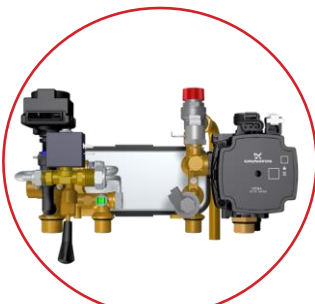

**Mosiężny blok
hydrauliczny**

**Adaptacyjny zawór
gazowy**



Panel sterowania

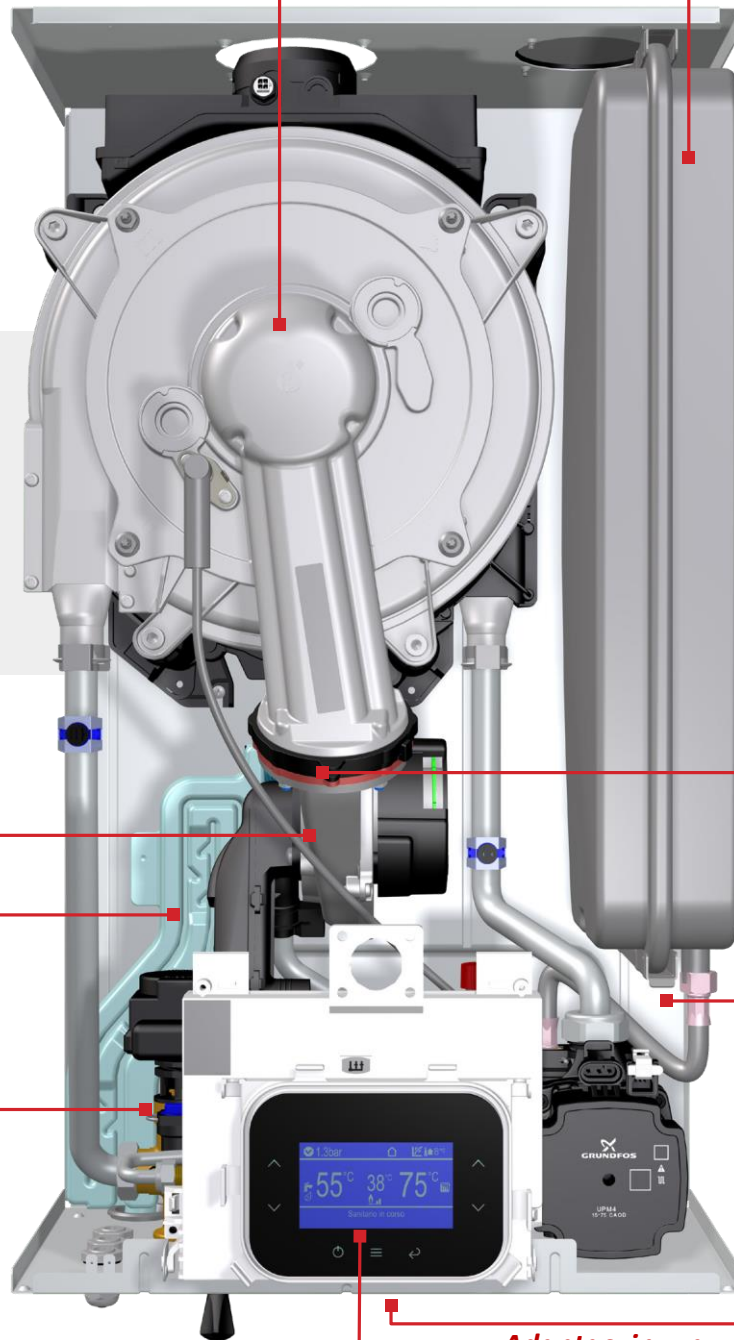

Dbałość o szczegóły



PALINIK

Palnik wstępnie zmieszany ze stali nierdzewnej o wysokiej odporności na korozję, o możliwości pracy ciągłej w wysokich temperaturach i ze znaczną mocą właściwą. Szczególnie nadaje się do pracy z różnymi mieszankami gazów, w tym wodoru i metanu, i idealnie nadaje się pracy z elektronicznie sterowanymi systemami spalania.

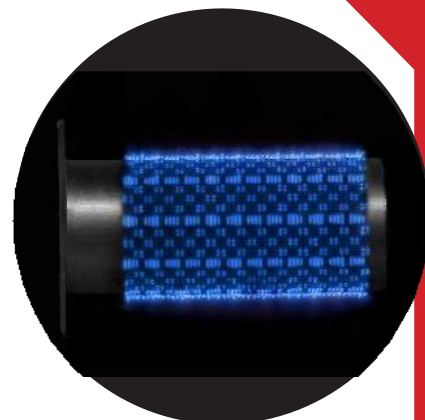

CLAPET

ANTARES jest standardowo wyposażony w zawór zwrotny Clapet do uproszczonego podłączenia do ciśnieniowych zbiorczych systemów spalinowych zgodnie z normą UNI 7129

Gdy kocioł pracuje, głowica wentylatora podnosi klapę, umożliwiając przesłanie mieszanki powietrza i gazu do palnika.

Gdy kotły są wyłączone, klapa zamyka się, aby zapobiec przedostawaniu się dymu z kotłów zainstalowanych w tym samym kominie do komory spalania.

Ponadto niska moc ciągła zapewnia cichą pracę i dłuższą żywotność kotła.

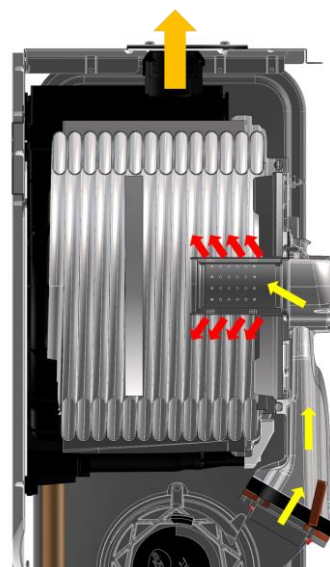

Produkcja wolna od plastiku
dla bardziej zrównoważonego środowiska

Kluczowym elementem, który kierował całą fazą projektowania nowego kotła Antares, jest silny nacisk na gospodarkę o obiegu zamkniętym. Właśnie dlatego zastosowaliśmy komponenty o wyższym wskaźniku recyklingu, eliminując w jak największym stopniu użycie plastiku.

Na przykład plastikowa jednostka została zastąpiona mosiężną, materiałem, który w całości nadaje się do recyklingu. Obudowy kotłów zostały wykonane z kartonu, a nie z polistyrenu.

#PLASTIC-FREE!



Opakowanie kartonowe wykonane w 100% z polistyrenu

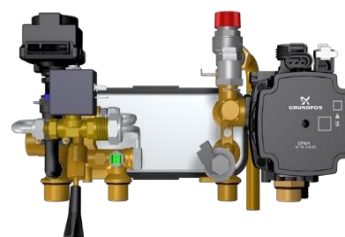
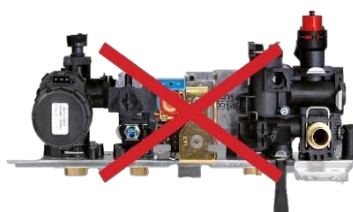

Mosiężna jednostka hydrauliczna z tworzywa sztucznego



Główne cechy / Gas-Adaptive

Automatyczna regulacja gazu.

Dostosowanie do zmian jakości gazu

Czyste spalanie

Jeden model odpowiedni do gazu ziemnego i LPG, umożliwiający pracę ze zmagazynowanym paliwem

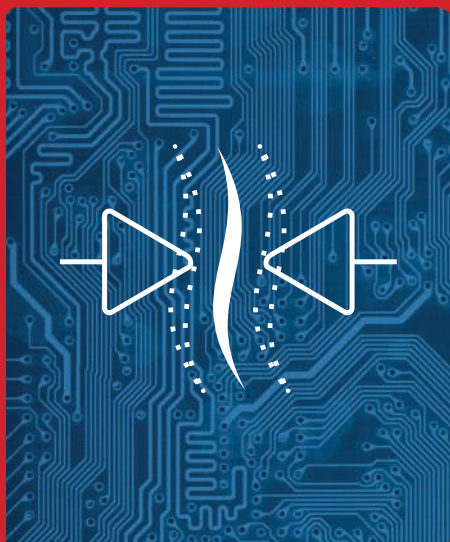

Elektroniczne sterowanie dopływem gazu i powietrza

W tradycyjnych kotłach wartości spalania są mierzone i regulowane tylko podczas serwisowania. Skład gazu sieciowego nie zawsze jest stały i może powodować nieefektywność działania kotłów bez urządzeń regulujących spalanie, obniżając ich niezawodność, oszczędności i jakość emisji. Dzięki rozwiązaniu **eGarc Combustion Solution**, nowe kotły kondensacyjne **elektronicznie sterują procesem** spalania, co pozwala im jak najlepiej zarządzać **dopływem gazu i powietrza** w dowolnym momencie automatycznie dostosowując poziom CO₂.



Panel sterowania

Przełącznik zima/lato/wył.

Regulator temperatury ogrzewania

Regulator temperatury c.w.u.

Cyfrowy odczyt ciśnienia

Wyświetlanie temperatury CWU i ogrzewania na ekranie

Wyświetlanie diagnostyki błędów, warunków blokady i dziennika błędów

Wyświetlanie daty wygaśnięcia rocznego przeglądu

Włączenie wstępnego podgrzewania c.w.u.

Wyświetlacz działa w następujących trybach:

1. INFO (tryb informacyjny wyświetla następujące informacje):

- Temperatury ciepłej wody użytkowej/ogrzewania
- Temperatury gazów spalinowych
- Natężenie przepływu c.w.u.
- Prędkość wentylatora
- Miesiące pozostałe do przeglądu serwisowego
- Procentowa modulacja pompy
- Temperatura zewnętrzna (z podłączoną sondą zewnętrzną)

2. PROGRAMOWANIE (tryb programowania umożliwia modyfikację parametrów kotła):

• PARAMETRY KOTŁA

Modyfikacja parametrów kotła

• CZYSZCZENIE PRZEWODÓW KOMINOWYCH

Możliwość ustawienia 4 poziomów pracy kotła dla kontroli spalania

• KALIBRACJA

Automatyczna kalibracja kotła

• ODPOWIETRZANIE OBIEGU GRZEWczego

Ułatwienie odpowietrzania systemu w fazie instalacji

• HISTORIA

Lista błędów zarejestrowanych przez kocioł podczas pracy

• Przeniesienie parametrów spalania na płytę zapasową bez konieczności ponownej kalibracji

• Wartość K (z podłączoną sondą zewnętrzną)



Komfort na wyciągnięcie ręki z zestawem KIT i aplikacją "Biasi Connect"

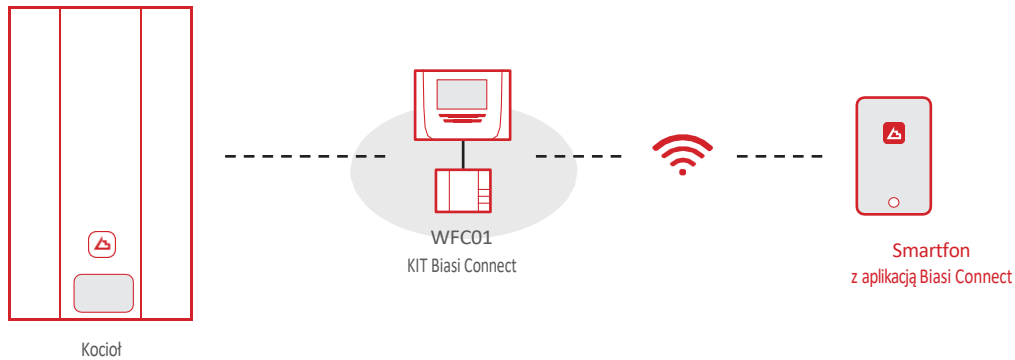

Biasi Connect

Dzięki aplikacji Biasi Connect możliwe jest zdalne zarządzanie kotłem. Aby z niej korzystać, konieczne jest posiadanie zestawu Biasi Connect KIT oprócz rozwiniętego pilota zdalnego sterowania (ten ostatni jest również niezbędny do korzystania z Ecobonus 65%).

Zaawansowane sterowanie (klasa V) pozwala modulować temperaturę przepływu wody w systemie w zależności od temperatury w pomieszczeniu i temperatury zewnętrznej.

Jakie są tego zalety?

- Zmniejszone zużycie, oszczędność energii i wyjątkowa elastyczność: regulacja jest elastyczna w zależności od codziennych potrzeb i nawyków. Można również dostosować temperaturę ciepłej wody za pomocą jednego kliknięcia.
- Świadomość instalacji: zawsze można monitorować w czasie rzeczywistym prawidłowe działanie generatora ciepła.
- Bezpieczeństwo: Wszelkie usterki są widoczne w czasie rzeczywistym, wraz z odpowiednim kodem błędu. Pozwala to na natychmiastową i zdalną interwencję.

Zestaw "BIASI Connect" to "urządzenie łączące" WiFi, które działając w domowej sieci WLAN, umożliwia sterowanie termoregulacją pomieszczenia i pracą kotła, zarówno lokalnie, jak i zdalnie, za pośrednictwem naszej dedykowanej aplikacji.



Wymiary

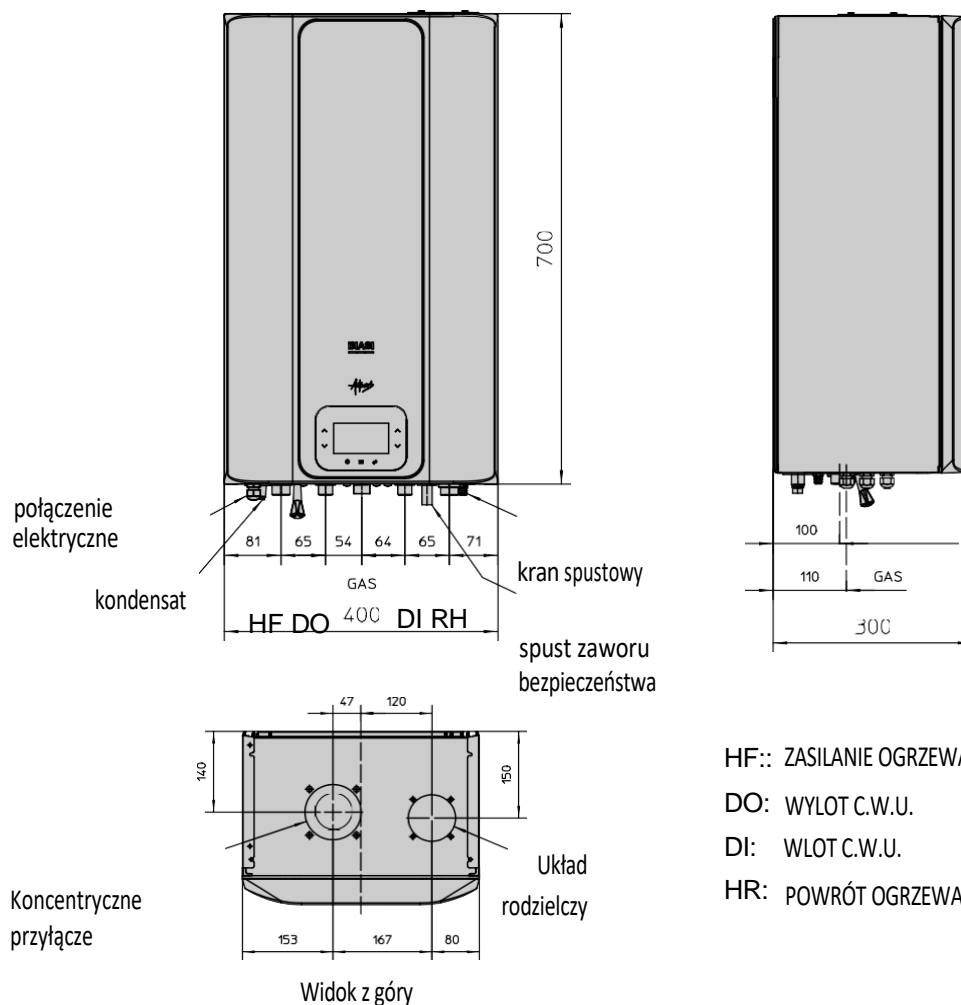

Zakończenie przewodu kominowego

Clearance Requirements	mm
A. Directly below the window or other opening	300
B. Below gutters, soil pipes or drain pipes	75
C. Below eaves	200
D. Below balconies*	600
E. Below car port roof	-
F. From vertical drain pipes and soil pipes	150
G. From internal corners**	450
H. From external corners	300
I. Above ground or balcony level***	300
J. From a wall or surface	600
K. From a terminal facing a terminal	1200
L. From an opening in the car port (e.g. door, window) into dwelling	-
M. Vertically from a terminal in the same wall	1500
N. Horizontally from a terminal in the same wall	300
O. Above the roof pitch with roof slope less than or equal to 30°	350
P. Above the roof pitch with roof slope more than 30°	600
P. From wall face	600
Q. From, above or to side of an opening	300

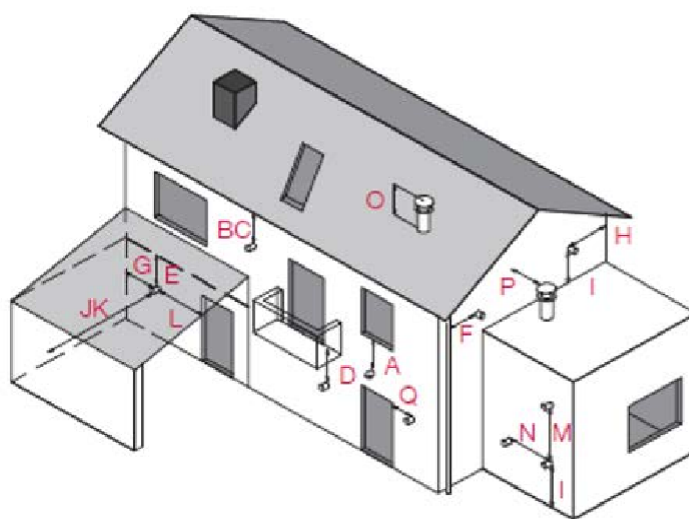

* Wherever practicable to do so, the flue should be extended beyond the perimeter of the balcony.

** Consideration should be given to adding protection against condensate to the adjacent structure.

*** Wall terminals with horizontal discharge less than 2.5 m from a car parking space and less than 2.1 m above the ground. Wall terminals less than 2.1 m above the ground with horizontal discharge of the flue products across a public footway, or a frequently used private access route.









Dane techniczne		Antares		
		25 C	30 C	35 C
Nominalny pobór mocy grzewczej/ciepłej wody użytkowej	kW	21.0 / 26.0	26.0 / 31.0	31.0 / 34.9
Minimalny pobór ciepła do ogrzewania/DHW	kW	2.6 / 2.6	3.5 / 3.5	3.5 / 3.5
Maksymalna użyteczna moc grzewcza/DHW 60°/80°C *	kW	20.7 / 25.6	25.7 / 30.7	30.7 / 34.4
Minimalna użyteczna moc grzewcza/DHW 60°/80°C *	kW	2.5 / 2.5	3.3 / 3.3	3.3 / 3.3
Maksymalna użyteczna moc grzewcza/DHW 30°/50°C **	kW	22.8 / 28.2	28.2 / 33.7	33.7 / 37.9
Minimalna użyteczna moc grzewcza/DHW 30°/50°C **	kW	2.7 / 2.7	3.7 / 3.7	3.7 / 3.7
Ilość kondensatu przy Q.nom. 30°/50°C (w trybie ogrzewania) **	l/h	4.2	5.0	5.6
Ilość kondensatu przy Q.nom. 30°/50°C (w trybie ogrzewania) **	l/h	0.5	0.6	0.6
pH kondensatu		4.0	4.0	4.0
Nom. wydajność 60°/80°C *	%	98.5	98.8	98.9
Min. wydajność 60°/80°C *	%	94.7	95.1	95.1
Nom. wydajność 30°/50°C **	%	108.7	108.8	108.6
Min. wydajność 30°/50°C **	%	105.3	105.9	105.9
Wydajność przy 30% obciążenia **	%	109.9	109.8	109.8
Efektywność energetyczna η_{gs}	%	94	94	94
Straty ciepłe w kominie przy pracującym palniku	Pf (%)	1.3	1.0	0.9
Straty ciepłe w kominie przy wyłączonym palniku ΔT 50°C	Pfbs (%)	0.2	0.2	0.2
Straty ciepłe do otoczenia przez obudowę podczas pracy palnika	Pd (%)	0.7	0.9	0.9
Klasa NOx	n°	6	6	6
Ważone NOx [Hs] ***	mg/kWh	42	35	32
Minimalna/maksymalna temperatura ogrzewania ****	°C	25 / 85	25 / 85	25 / 85
Minimalne/maksymalne ciśnienie ogrzewania	bar	0.3 / 3.0	0.3 / 3.0	0.3 / 3.0
Dostępna głowica grzewcza (przy 1000 l/h)	mbar	350	330	330
Pojemność zbiornika wyrównawczego (całkowita/użytkowa)	l	10	10	10
Minimalna/maksymalna temperatura CWU	°C	30 / 60	30 / 60	30 / 60
Minimalne/maksymalne ciśnienie CWU	bar	0.5 / 10.0	0.5 / 10.0	0.5 / 10.0
Maksymalne natężenie przepływu ($\Delta t = 25$ K) / ($\Delta t = 35$ K)	l/min	15.4 / 10.7	18.4 / 12.9	20.6 / 14.4
Specyficzny przepływ CWU ($\Delta t = 30$ K) *****	l/min	12.9	15.4	17.2
Napięcie / pobór mocy przy nominalnym poborze ciepła	V~/W	230 / 94	230 / 98	230 / 110
Pobór mocy przy minimalnym poborze ciepła	W	54	56	56
Pobór mocy w trybie gotowości	W	4	4	4
Stopień ochrony przed wnikaniem	n°	IPX5D	IPX5D	IPX5D
Minimalna/maksymalna temperatura spalin#	°C	41 / 80	41 / 82	41 / 84
Minimalne/maksymalne masowe natężenie przepływu spalin #	kg/s	0.0013 / 0.0120	0.0017 / 0.0144	0.0017 / 0.0162
Minimalne/maksymalne masowe natężenie przepływu powietrza #	kg/s	0.0012 / 0.0115	0.0016 / 0.0139	0.0016 / 0.0156
Maks. długość wspólnego wylotu spalin (\varnothing 60/100 mm / \varnothing 80/125 mm)	m	10 / 12	10 / 12	10 / 12
Maksymalna długość podwójnego wylotu spalin (\varnothing 80+80 mm)	m	40	40	40
Wysokość x Szerokość x Głębokość	mm	700 x 400 x 300	700 x 400 x 300	700 x 400 x 300
Waga	kg	31.5	36	36
Zawartość wody w kotle	l	2.0	2.5	2.5

* Przy temperaturach wody powrotnej, które nie pozwalają na kondensację. ** Z temperaturą wody na powrocie, która pozwala na kondensację.

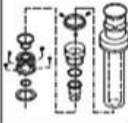





*** Z koncentrycznym wylotem spalin 60/100 l 0,9 m i gazem ziemnym G20. **** Przy minimalnej mocy użytkowej. ***** W odniesieniu do normy EN 625. # Wartości odnoszą się do testów z podwójnym kanałem spalinowym 80 mm 1 + 1 i gazem ziemnym G20.

Akcesoria kominowe

Product	Description
	ø 60/100mm
Code: 10999.0387.1	Horizontal Kit
	ø 60/100mm
Code: 10999.0388.1	1m Horizontal Extension
	ø 60/100mm
Code: 10999.0928.0	2m Horizontal Extension
	ø 100mm
Code: 10999.0319.0	Bracket Support
	ø 60/100mm
Code: 10999.0390.1	90° Elbow
	ø 60/100mm
Code: 10999.0391.1	45° Elbow
	ø 60/100mm
Code: 10999.0389.1	Raised Horizontal

Product	Description
	ø 80/125 mm
Code: 10999.0392.1	Vertical Kit
	ø 80/125 mm
Code: 10999.0407.1	1m Vertical Extension
	ø 125 mm
Code: 10999.0320.0	Bracket Support
	ø 80/125 mm
Code: 10999.0408.1	90° Elbow
	ø 80/125 mm
Code: 10999.0409.1	45° Elbow
	ø 125 mm
Code: 10999.0252.1	Pitched Flashing
	ø 125 mm
Code: 10999.0280.1	Flat Flashing

Product	Description
	ø 80 mm
Code: 10999.0393.1	Horizontal Twin Kit
	ø 80 mm L = 1.0 m
Code: 10999.0394.1	Twin Kit Extension
	ø 80 mm
Code: 10999.0318.0	Bracket Support
	ø 80 mm for Twin Flue
Code: 10999.0395.1	90° Elbow
	ø 80 mm for Twin Flue
Code: 10999.0396.1	45° Elbow
	
Code: 10999.0431.0	Pipe Space Frame
	
Code: 10999.0822.1	Pipe Space Frame

Product	Description
	ø 60 mm Top ø 60/100 mm Bottom
Code: 10999.0556.0	Plume Kit
	ø 60 mm L = 1.0 m
Code: 10999.0557.0	Plume Kit Extension
	ø 60 mm
Code: 10999.0558.0	90° Elbow
	ø 60 mm
Code: 10999.0559.0	45° Elbow
	ø 60 mm
Code: 10999.1077.0	Plume Management KIT
	ø 60 mm L = 1.0 m
Code: 10999.1078.0	Plume Management Extension
	ø 60 mm
Code: 10999.1054.0	Plume Diverter



Cod. 4823.0755.00 - Depliant Amates PL



Siedziba główna i produkcja
Via Pravolton, 1/b - 33170 Pordenone
(Włochy)

Sprzedaż: +48 786 989 385



Biasipolska.pl